

TOURATECH

TOURING RALLYE RACING TECHNOLOGY

Mai 2004

01-044-0400-0

01-044-0402-0

Anleitung

Hard Part LA R1200GS

Lieferumfang:

- 1 x Hard Part La
- 2 x Abstandsrolle 7,4,27
- 2 x Abstandsrolle 7,4,28
- 4 x Schraube Linsenkopf M4 x 40
- 4 x U-Scheibe M4
- 4 x Mutter selbstsichernd M4

Montage:

Legen Sie den Lenkanschlag auf den vorderen Längslenker wie im oberen Bild.

Setzen Sie die zwischen die vorderen Verschraubungen die 27mm Distanzen und zwischen die hinteren die 28mm Distanzen verschrauben Sie den Lenkanschlag mit den M4x 40 Linsenkopfschrauben. Legen Sie unter die selbstsichernden Muttern je eine U-Scheibe.

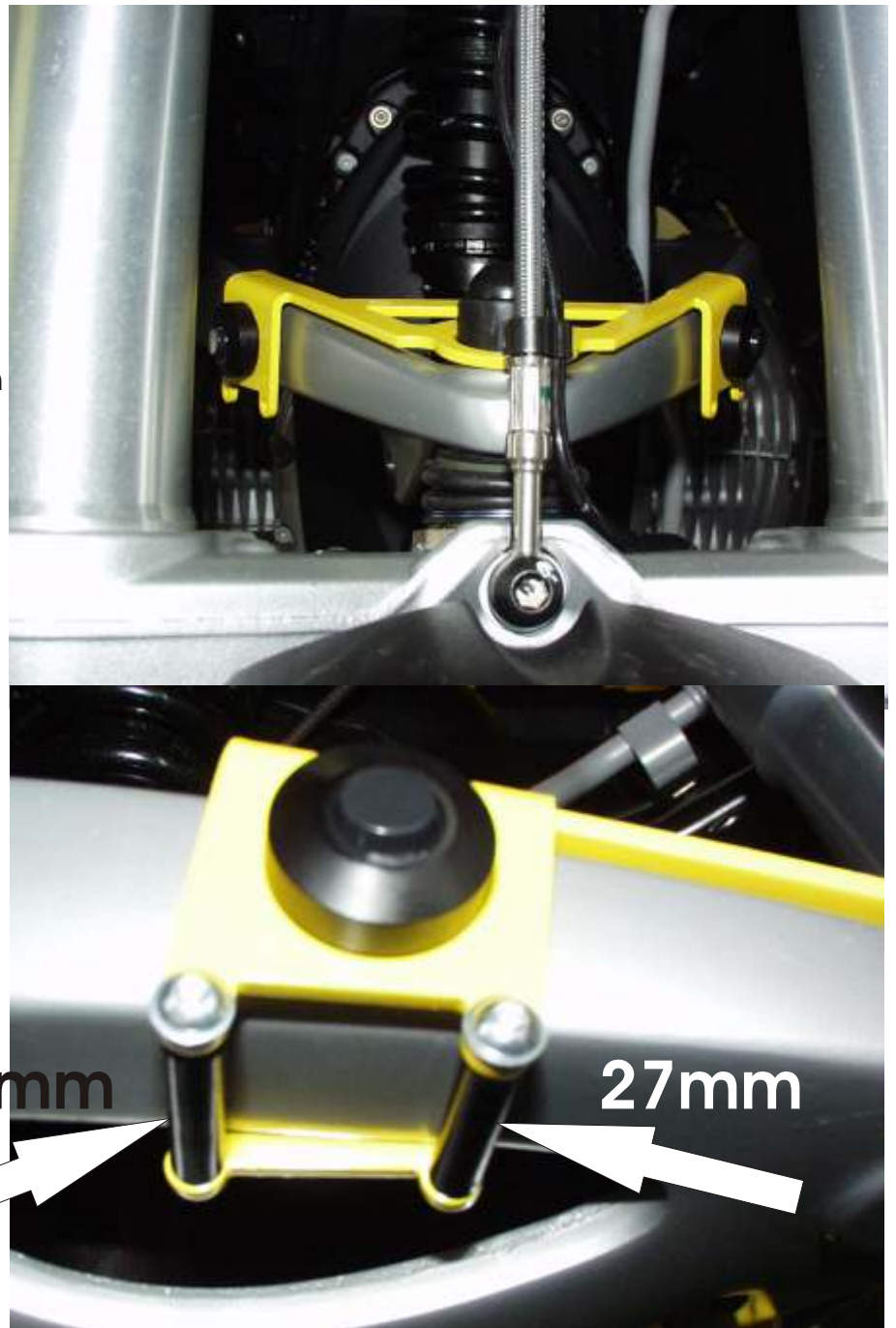

Sehen Sie auch in unserem Katalog oder im Internet unter WWW.TOURATECH.DE.

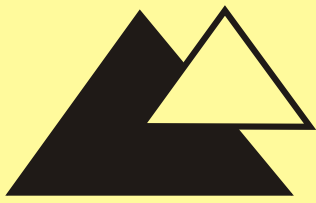

TOURATECH

TOURING RALLYE RACING TECHNOLOGY

Mai 2004

01-044-0400-0

01-044-0402-0

Installation Instructions Hard Part LA R1200GS

Parts included:

- 1 x Steering Stop
- 2 x Spacer 7,4,27
- 2 x Spacer 7,4,28
- 4 x Dome head screw M4x40
- 4 x Washer M4
- 4 x Nylock nut M4

Installation:

Set the Hard Part LA Steering Stop on the front part of the telever arm as shown on the first photo.

Use the shorter 27mm spacers in the front bolt attachments and the 28mm spacers in the rear as shown on second photo. Attach with M4x40 screws, nylock nuts M4 and washers M4 under the nylocks.

