

01-410-0113-0

Januar 2010

January 2010

DE20080314

**Anleitung: Schutz Lambdasonde
 Husqvarna 250 TE**
**Instruction: Lambda probe guard
 Husqvarna 250 TE**

Lieferumfang:

Contents:

1 x Schutz

1 x guard

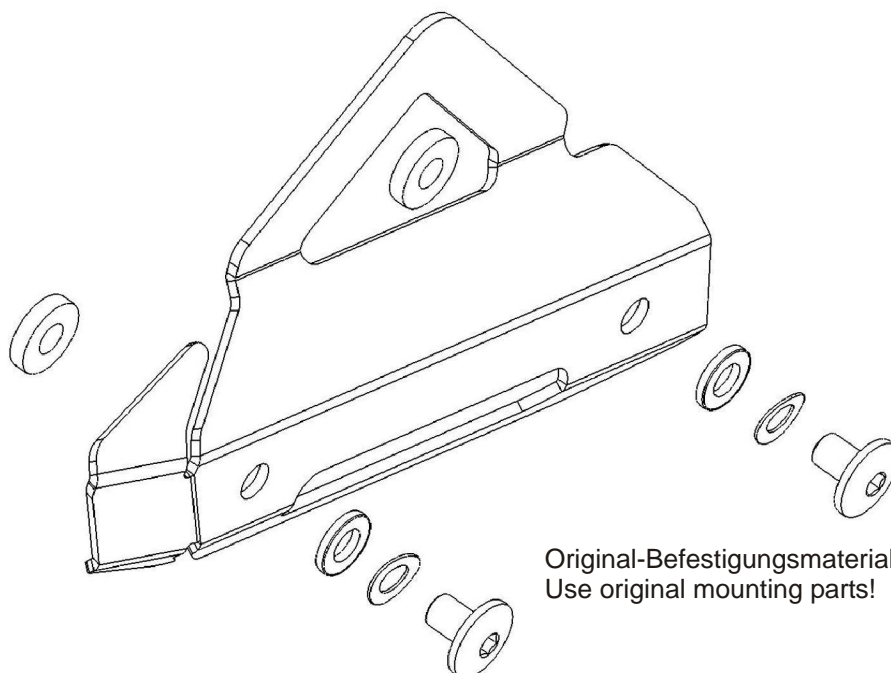
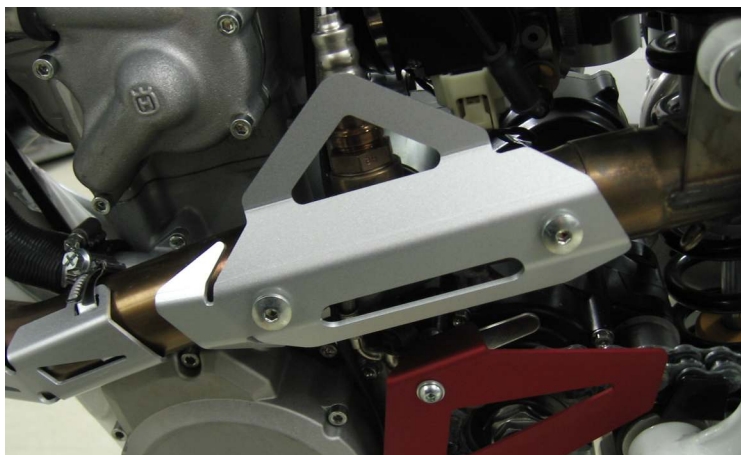
Achtung! Wichtige Hinweise
Attention: important tips, explanations
**Alle Schraubverbindungen nach 50Km
 kontrollieren und nachziehen!**
**Check all screws after 50Km and
 retighten if necessary!**
**Bei zusätzlicher Verwendung von
 Original-Zubehör oder Zubehör anderer
 Hersteller auf Freigang, Passform und
 auf mögliche Kollisionen prüfen!**
**When fitting with additional
 accessories, original or third-party,
 ensure a precise fit and check for
 possible interference!**

**Original-Befestigungsmaterial verwenden!
 Use original mounting parts!**